

Remorques multifonctions à rotor  
TORRO COMBILINE

 **PÖTTINGER**

# Performance et rentabilité



## Performance et rentabilité



# TORRO COMBILINE

Afin de répondre au mieux aux exigences individuelles des clients et d'étendre les possibilités d'utilisation de ses matériels, PÖTTINGER propose dorénavant les remorques autochargeuses TORRO en version COMBILINE.

Flexibilité d'utilisation maximale et meilleure rentabilisation sont ainsi garanties. En plus de performances exceptionnelles, la TORRO COMBILINE de PÖTTINGER offre une solution réellement économique, confirmant une fois de plus que la remorque représente la solution d'avenir.

## Sommaire

Qualité de fourrage maximale	4-9
Qualité d'ensilage maximale	10-15
Efficacité et performance	16-23
Rentabilité	24-27
Sécurité d'utilisation	28-37
Electronique et automatismes	38-41
Commande intelligente et terminaux ISOBUS	38-39
Agrirouter	40-41
Options	42-43
Données techniques	44-45

Toutes les données techniques, dimensions, poids, performances, etc. ainsi que les photographies sont communiqués à titre indicatif, sous réserve d'erreurs typographiques et sont sans engagement. Les machines photographiées ne sont pas équipées spécifiquement pour un pays et peuvent ainsi présenter des équipements non proposés dans le pays. Votre concessionnaire PÖTTINGER vous informera volontier.

# Qualité de fourrage maximale



## Qualité de fourrage maximale - la base de votre réussite

Des vaches performantes exigent un fourrage de base de qualité avec une structure optimale. Seul ce fourrage sera ingéré en quantité suffisante et avec plaisir. La panse pourra travailler de manière optimale et votre fourrage sera valorisé au maximum. Un meilleur fourrage de base permet de réduire le besoin en compléments alimentaires, favorise la bonne santé des animaux et réduit vos coûts.

Des vaches saines vous remercient avec une meilleure fécondité, plus de longévité et une production laitière plus importante. Finalement, un fourrage propre et de qualité rend votre production laitière plus rentable.

## Qualité de coupe maximale et coupe courte

En plus de la très grande importance du taux de matière sèche, la longueur de coupe influence énormément la qualité de l'ensilage. Elle réduit la durée de rumination et facilite le travail de la panse.

Les deux paramètres accélèrent la baisse du pH, limitent les risques de mauvaises fermentations et influencent positivement la stabilité de l'ensilage d'herbe. Un taux de matière sèche élevé est ainsi garanti.

# TORRO COMBILINE



## Coupe courte de 34 mm

Grâce au dispositif de coupe courte offrant une longueur de brin théorique de 34 mm, la TORRO représente la solution idéale pour une qualité de fourrage maximale.

La forme allongée des couteaux permet une coupe progressive (effet ciseau) sur toute sa longueur. Les paquets de fourrage sont coupés nets et précis. La structure du fourrage est optimale pour la panse des ruminants.

## Des animaux sains comme clé de la réussite

" Il est devenu clair pour moi que la remorque ensileuse à coupe courte me permet de produire plus efficacement un ensilage de qualité et, par conséquent, plus de lait de sorte que mon entreprise dégage plus de bénéfice. Pour que les vaches puissent produire une grande quantité de lait, elles doivent absolument être en bonne santé..."

Colin Bowen  
Chef d'entreprise  
Church Stretton | Grande Bretagne

# Qualité de fourrage maximale

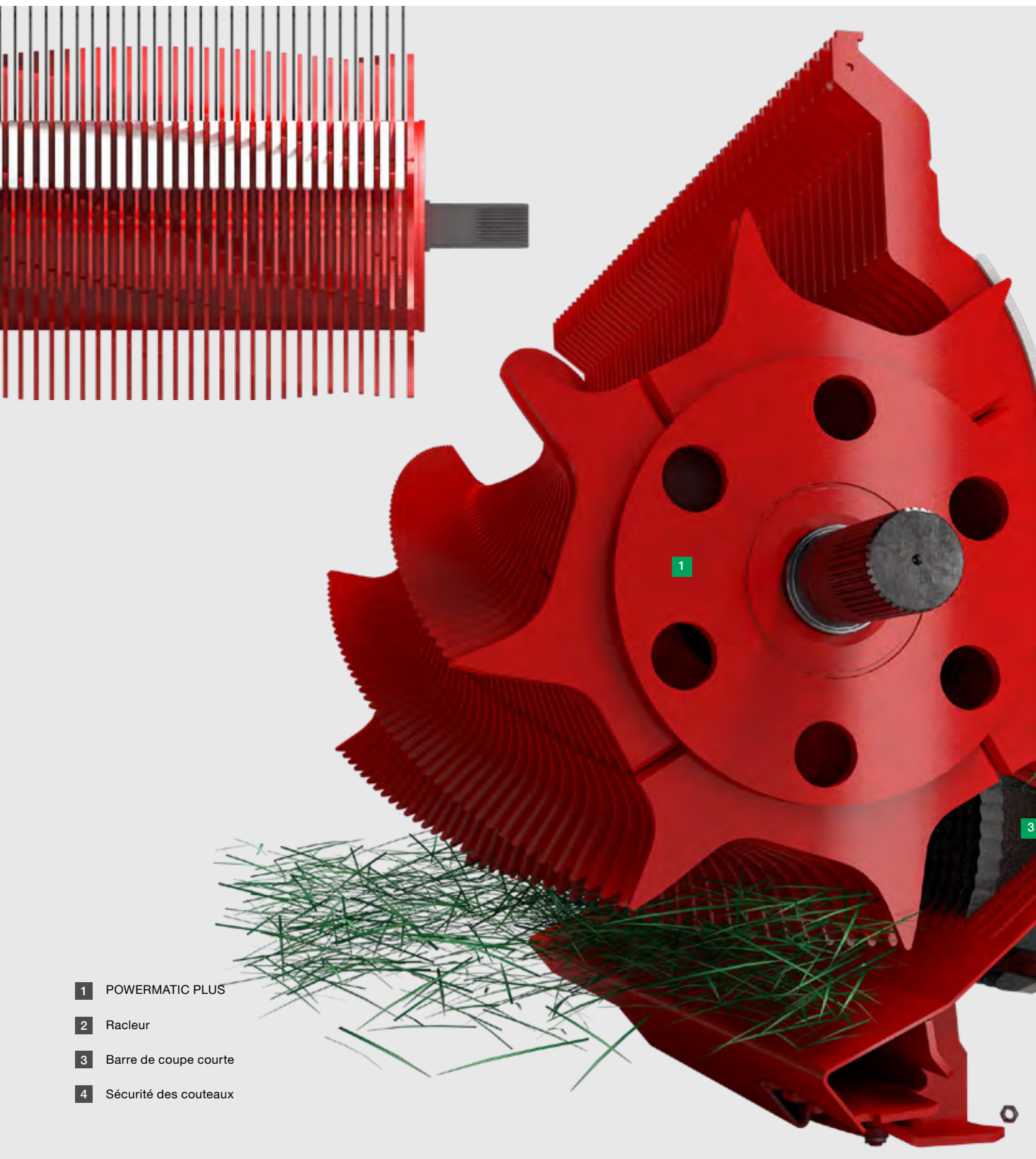

- 1 POWERMATIC PLUS
- 2 Racleur
- 3 Barre de coupe courte
- 4 Sécurité des couteaux

# TORRO COMBILINE

## POWERMATIC PLUS

Le rotor avec son diamètre de 800 mm assure de grosses performances de coupe, de transfert et de compression du fourrage. Les étoiles en acier au bore trempé Durostat 500 de 10 mm d'épaisseur transfèrent efficacement le fourrage au travers du dispositif de coupe courte.

## Racleur

Les racleurs, vissés individuellement et munis d'une face arrière large de 20 mm, offrent une large surface d'appui pour le fourrage et garantissent une compression optimale du fourrage pour un remplissage performant du volume disponible.

## Barre de coupe courte

Avec une coupe courte d'une longueur théorique de 34 mm, près de 80 % des paquets de fourrage font moins de 40 mm.

## Sécurité des couteaux

La sécurité individuelle et fiable des couteaux protège la remorque contre les corps étrangers, évite les immobilisations et garantit une qualité de coupe constante et durable pour une qualité de fourrage maximale.



# Qualité de fourrage maximale

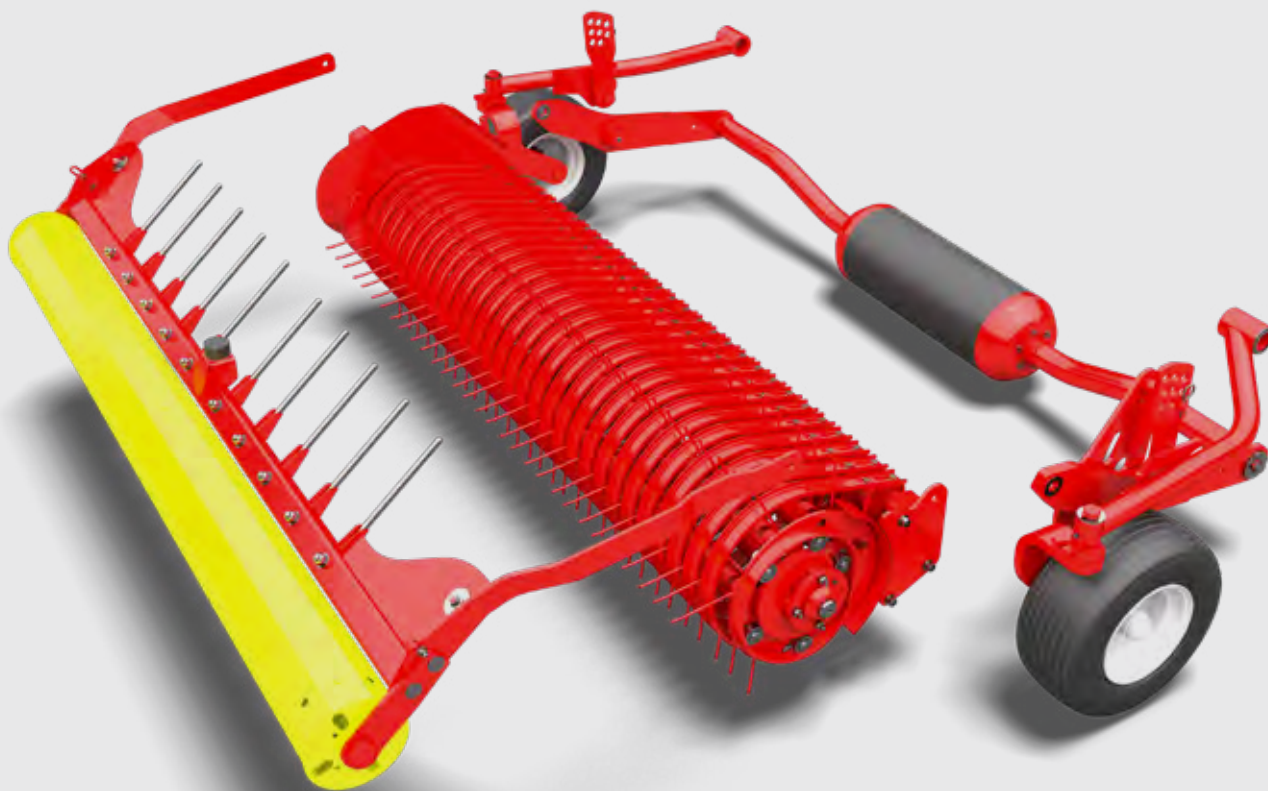

## Un pick-up commandé par came de chaque côté pour un fourrage propre

Le pick-up de 2 m de largeur de travail est commandé de chaque côté par une came en acier. Les galets en acier, constitués de roulements à double rangée de billes graissés à vie, sont robustes et totalement adaptés aux conditions extrêmes.

La qualité du suivi du terrain du pick-up revêt une importance toute particulière pour la production de fourrage propre avec un minimum d'incorporation de terre.

### Fourrage propre

Les dents du pick-up sont en position traînante. Cela garantit une préservation optimale de la couche végétale, augmente la propreté des fourrages et limite l'usure des dents. La forme des racleurs est parfaitement adaptée au pick-up à cames pour un flux de fourrage optimal. Le grand rouleau de pick-up améliore encore ce flux de fourrage pour garantir un ramassage propre et performant, même à vitesse d'avancement élevée.

La combinaison d'un pick-up à cames avec montage pendulaire et d'une pression au sol réduite permet le ramassage performant d'un fourrage propre. Ainsi, l'incorporation de terre reste dans les limites acceptables de 80 à 100 g/kg de MS.

### Flux de fourrage logique

La grande longueur utile des dents du pick-up à cames convoie parfaitement le flux de fourrage vers le rotor, même dans les conditions extrêmes.

### Qualité de coupe parfaite

Grâce au pick-up à cames, le fourrage subit moins l'effet « peigne » qu'avec un pick-up fixe, ce qui assure qu'un minimum de brins arrivent mal positionnés par rapport aux couteaux.



# TORRO COMBILINE



## Pick-up avec suivi du sol parfait pour un fourrage propre

Les deux bâtis porteurs articulés ainsi que les roues de jauge pivotantes et réglables en hauteur, combinées au rouleau de jauge arrière monté sur parallélogramme, assurent un très bon suivi du sol. De plus, une suspension fournie de série limite la pression au sol à env. 100 kg.

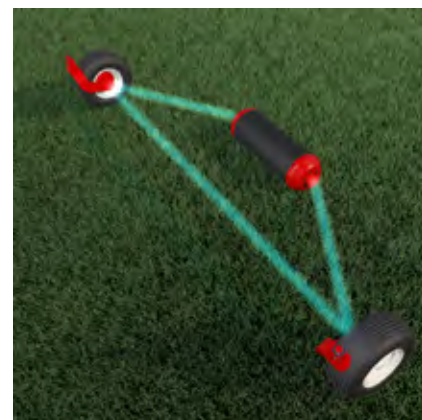

## Rouleau de jauge arrière pour une qualité de fourrage maximale

Le rouleau de jauge arrière évite l'affaissement dans les traces de roues du tracteur. Il est disposé derrière au milieu du pick-up et palpe le sol sur une grande largeur. Ainsi, les deux roues de jauge et le rouleau de jauge arrière forment un grand triangle d'appui qui réalise un suivi du sol parfait.

Ceci réduit de manière conséquente le piquage des dents dans le sol et ainsi l'incorporation de terre dans le fourrage.

## Guidage par parallélogramme unique

Le guidage par parallélogramme assure un bien meilleur suivi des contours.

Vous obtenez ainsi un fourrage propre, même en conditions difficiles.

La fonction pendulaire du pick-up est maintenue à 100 %.

Le réglage est totalement indépendant des roues de jauge avant.

## Triangle d'appui

Les deux roues de jauge et le rouleau de jauge arrière, proposé en option, forment un grand triangle d'appui robuste. L'ensemble augmente considérablement la surface de palpation et réalise un ramassage parfait du fourrage, même dans les terrains accidentés.

# Qualité d'ensilage maximale



## Un fourrage de qualité est essentiel pour la santé du troupeau

Des vaches en bonne santé sont plus productives, donnent plus de lait de grande qualité et assurent ainsi une meilleure rentabilité.

Le choix de la bonne méthode de récolte a une grande répercussion sur la qualité du fourrage et représente un facteur essentiel pour obtenir un fourrage riche en énergie.

En principe, toutes les machines de la chaîne de récolte devraient être adaptées aux hauts niveaux d'exigence en matière d'adaptation au sol, de préservation du fourrage et de performance.

Pour que l'ensilage puisse être de qualité, de grosses quantités de fourrage doivent être récoltées rentablement dans un minimum de temps.

La performance doit être adaptée aux surfaces et aux moyens disponibles au silo.

La préparation du silo avec l'étalement et la compression du fourrage représente souvent le facteur limitant dans la chaîne de récolte puisque généralement les moyens disponibles au champ sont plus importants qu'au silo. Ainsi le débit de l'ensemble du chantier est finalement conditionné par l'outil de tassement au silo.

Le poids de tassement nécessaire lors de la récolte à la remorque devrait correspondre à environ un tiers du tonnage de fourrage vert ramassé par heure.

# TORRO COMBILINE

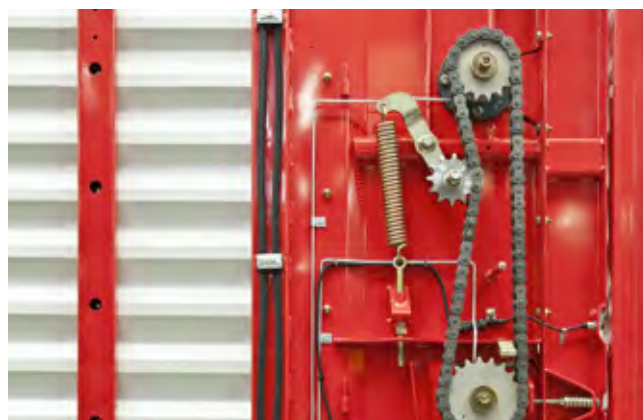

## Distribution sur mesure - Modèles TORRO D

La base d'un bon tassement du silo réside dans la dépose d'un tapis de fourrage régulier. Deux rouleaux doseurs garantissent une répartition parfaite. Les dents agressives sont performantes même dans du fourrage très compacté. Les cornières sur les rouleaux assurent un déchargement rapide de l'ensilage de maïs. Un capteur disposé sur le palier du rouleau commande automatiquement le fond mouvant.

### Entraînement des rouleaux doseurs renforcé

L'entraînement des rouleaux doseurs s'effectue sous protection le long de la remorque. L'arbre d'entraînement renforcé est muni d'une sécurité à cames tarée à 1 700 Nm.

"se laisse tasser efficacement au silo..."

"Le grand rotor de chargement équipant les TORRO assure une performance de chargement et de coupe exceptionnelle avec une consommation limitée de puissance. La disposition en spirale des rangées de dents permet une coupe régulière et précise sans pointe d'effort. La structure du fourrage est optimale pour la panse des ruminants et permet un tassement efficace au silo. L'écartement optimal entre les couteaux et les étoiles assure un travail sans efforts et protège au maximum les couteaux contre les corps étrangers. Nous et nos clients qualifions la qualité de coupe comme très bonne et, avec le jeu complet de couteaux et une longueur de coupe de 34 mm, proche de celle des ensileuses, en tout cas pour l'alimentation des ruminants".

Gerd Moser  
Agriculteur et entrepreneur  
Satteldorf-Horschhausen | Allemagne

# Qualité d'ensilage parfaite



## EASY MOVE

### Pivotement latéral de la barre de coupe

Ce dispositif unique de pivotement latéral de la barre de coupe rend le remplacement des couteaux particulièrement facile.

Une simple pression sur les touches disposées sur le côté de la remorque permet d'abaisser les bras porteurs, libérant ainsi la barre de coupe. Après déverrouillage mécanique, il ne reste plus qu'à la pivoter simplement sur le côté. Les travaux d'entretien peuvent alors être réalisés facilement et en toute sécurité en position debout.

Un déverrouillage hydraulique et centralisé est fourni de série.

Grâce au déverrouillage centralisé, les couteaux sont automatiquement libérés et peuvent être retirés sans outil.

## Tout simplement confortable

Grâce à l'EASY MOVE, les couteaux sont changés à côté de la remorque et à hauteur d'homme.

Cela vous garantit un travail ergonomique lors de l'entretien, le service ou le contrôle.



## Qualité de couteaux élevée

Les couteaux en acier à outils trempé résistent aux contraintes les plus élevées. Le tranchant cranté assure une coupe précise et constante. L'importante réserve de matière garantit une grande sécurité d'utilisation.



## Sécurité des couteaux

PÖTTINGER protège votre remorque avec sa sécurité individuelle des couteaux brevetée. Les corps étrangers sont un danger pour le rotor et le dispositif de coupe. Toute immobilisation coûte très cher et fait baisser la qualité du fourrage.

La force de déclenchement est parfaitement adaptée aux performances élevées de ces remorques. Les couteaux sont maintenus individuellement et de manière sûre en position de travail et garantissent ainsi une coupe homogène.

Les ressorts et les basculeurs de la sécurité individuelle des couteaux sont disposés dans un logement protégé. L'encrassement des fixations de couteaux s'en retrouve fortement réduit. La coupe peut être extraite du canal sous pression depuis le siège du tracteur.

- 1 Les corps étrangers déclenchent la sécurité. Le couteau se déplace dans le sens de déplacement du fourrage.
- 2 Le galet disposé sur la face arrière du couteau va quitter son logement et le couteau libère l'espace nécessaire au passage du corps étranger.
- 3 La pression exercée sur le couteau va fortement diminuer et le couteau va laisser passer le corps étranger. Le tranchant du couteau est conservé.
- 4 Le couteau revient automatiquement en position de travail.

Les pierres présentes dans le fourrage ne sont pas morcelées. Les animaux laisseront ces pierres dans la mangeoire évitant ainsi tout risque de blessure lors de la digestion.

## TWIN BLADE – couteaux réversibles

Le couteau réversible TWIN BLADE, proposé en option, double la longévité grâce à sa nouvelle forme brevetée. TWINBLADE permet de bénéficier d'un tranchant affûté sans avoir à emmener un deuxième jeu de couteaux ou à procéder à un aiguisage pendant la journée. Vous bénéficiez ainsi d'une qualité de coupe parfaite tout au long de la journée.

# Qualité d'ensilage parfaite



## Dispositif d'affûtage automatique AUTOCUT

Une coupe nette et régulière est la base pour un ensilage de qualité. Le dispositif AUTOCUT assure une qualité de coupe parfaite tout au long de la journée.

Seuls des couteaux affûtés garantissent une qualité de coupe optimale, une faible consommation d'énergie et une performance plus importante. En utilisation intensive, le tranchant des couteaux diminue constamment.

Aussi, le dispositif automatique d'affûtage des couteaux AUTOCUT vous permet d'aiguiser confortablement les couteaux directement sur la remorque.

En fonction des besoins de chaque utilisateur, le nombre de cycles peut être pré-défini sur le terminal. Cela réduit considérablement les coûts d'entretien et garantit simultanément et durablement une qualité de coupe

optimale.

Vous pouvez économiser jusqu'à 15 % de carburant grâce à l'utilisation de couteaux aiguisés en permanence.

La réduction du temps d'entretien peut atteindre jusqu'à 45 minutes par jour, car l'affûtage peut avoir lieu sur place pendant une pause.

Le chauffeur n'a plus besoin de nettoyer et d'aiguiser les couteaux après une longue journée de travail.

Vous, en tant qu'entrepreneur, vous pouvez offrir la même qualité de coupe à tous vos clients tout au long de la journée grâce à l'AUTOCUT et marquer ainsi des points sur le plan de la qualité de coupe et de l'efficacité.



## Commande facile

Grâce au terminal CAN-Bus intégré sur le côté de la remorque, toutes les fonctions du dispositif de coupe, de l'AUTO-CUT et du timon hydraulique peuvent être commandées facilement et confortablement.

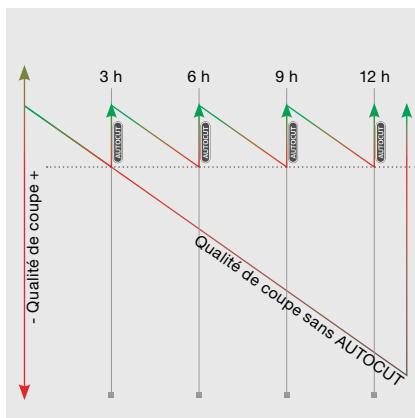
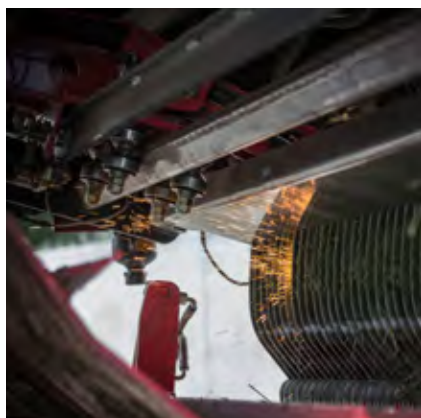

## Charges d'entretien considérablement réduites

L'AUTO-CUT aiguisé le jeu complet de couteaux en 4 minutes par cycle. En fonction des besoins, le nombre de cycle peut être prédéfini sur le terminal.

Vous pouvez réduire le temps d'entretien jusqu'à 45 minutes par jour grâce à l'AUTO-CUT.

## Vos avantages avec l'AUTO-CUT

- Des couteaux affûtés en permanence pour une qualité de coupe parfaite
- Affûtage automatique du jeu de couteaux complet par seule pression sur une touche
- Affûte même les couteaux encrassés
- L'angle d'aiguisage est réglable
- L'intensité d'aiguisage est réglable en fonction des besoins
- Le temps disponible pendant l'affûtage peut être utilisé pour faire une pause, de l'entretien, ou échanger avec ses clients ou collègues

## Augmentez vos gains grâce aux couteaux affûtés

"La qualité de coupe est tout simplement primordiale pour permettre un bon tassement du silo avec un minimum d'air dans le fourrage. Et si j'ai un ensilage riche en protéines et en énergie, alors je peux obtenir un maximum de lait à partir de mon herbe avec un minimum de compléments, rendant ainsi ma production d'autant plus efficace."

Hans-Willi Thelen  
Eleveur laitier bio et entrepreneur  
Kall / Allemagne

# Efficacité et performance



## Efficacité et performance

La largeur de ramassage allant jusqu'à 2 000 mm permet un chargement rapide d'un fourrage propre, même en présence d'andains irréguliers.

L'entraînement POWERMATIC PLUS est conçu pour des puissances tracteurs allant jusqu'à 300 ch et permet d'atteindre de très grandes densités de fourrage dans la caisse.

Le rotor de chargement avec huit rangées de dents disposées en spirale assure une performance de chargement maximale sans pointe d'effort. Le fond mouvant incliné sur l'avant de 150 mm permet encore une amélioration de la performance de chargement et de déchargement.

La TORRO décharge régulièrement et rapidement en 40-60 secondes.

## Préservation maximale du fourrage

Pour préserver le fourrage, PÖTTINGER mise fortement sur les innovations technologiques telles que le chargement automatique. Il permet un chargement sans pointes d'efforts.

Deux capteurs sur la paroi frontale, combinés avec le capteur de couple sur le boîtier, assurent une structure de fourrage optimale, même dans des conditions de récolte difficiles et hétérogènes.



# TORRO COMBILINE

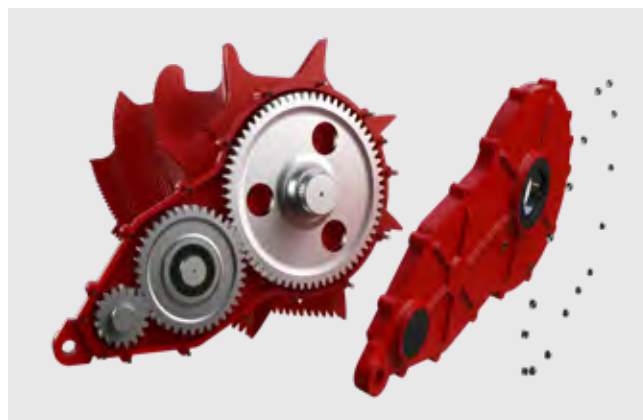

## Transmission de puissance jusqu'à 2 300 Nm

Le train d'entraînement est conçu pour des efforts importants. Les remorques ensileuses TORRO sont conçues pour des tracteurs allant jusqu'à 300 ch.

L'entraînement se fait par une transmission munie de deux cardans grands angles et d'une sécurité à cames protégeant le train d'entraînement. Le boîtier d'entraînement du rotor, surdimensionné et à bain d'huile, est sans entretien.

Un palier est disposé entre le rotor et le boîtier pour diminuer les contraintes sur les roulements du boîtier. Le couple de déclenchement s'élève à 2 300 Nm, ce qui correspond à des pointes d'effort s'approchant de 300 ch (221 kW).

# Efficacité et performance

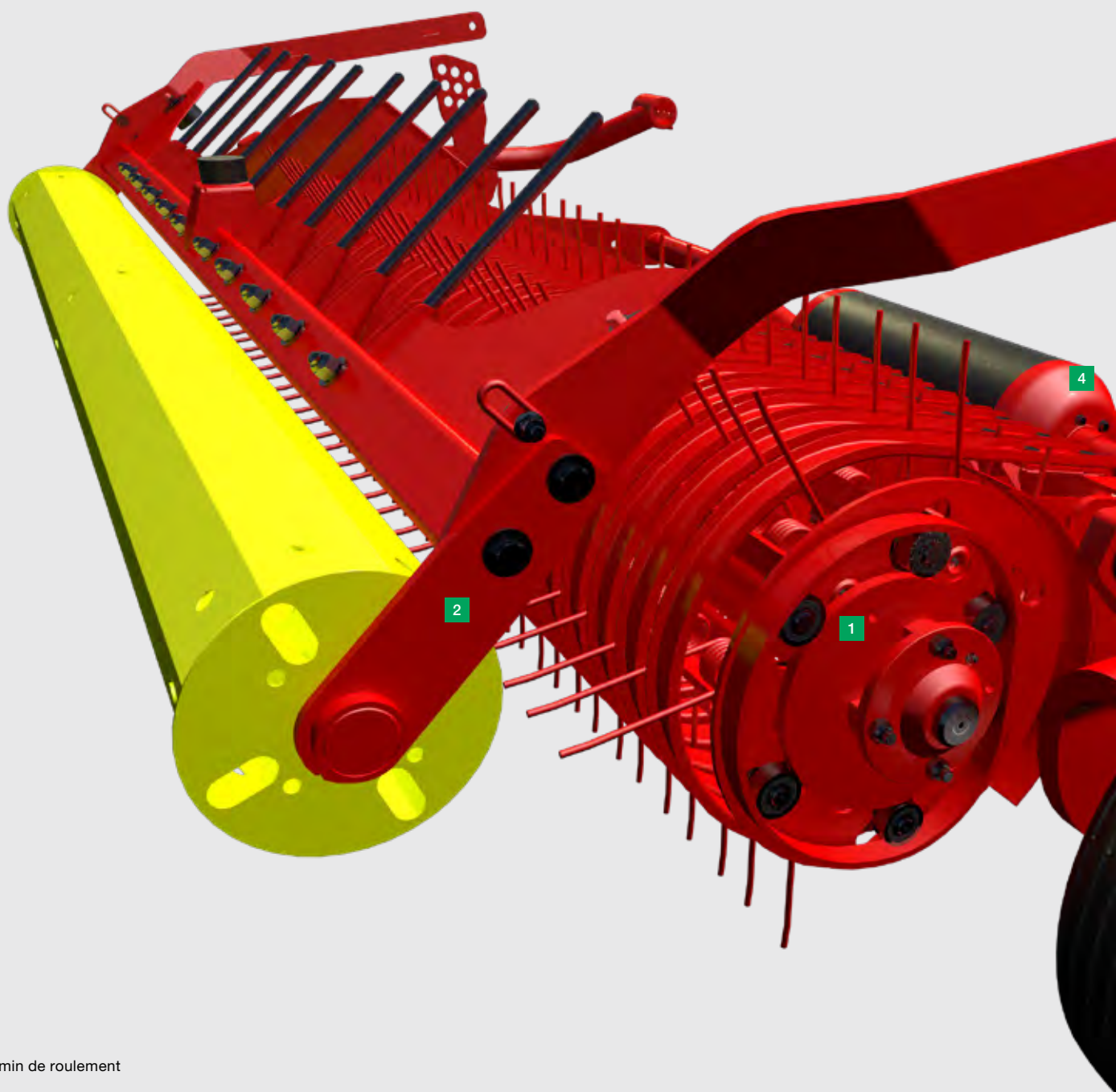

- 1 Chemin de roulement
- 2 Rouleau de pick-up
- 3 Roue palpeuse
- 4 Rouleau de jauge

# TORRO COMBILINE

## Pick-up pendulaire à cames

Performance de ramassage maximale grâce au pick-up pendulaire à cames optimisé, muni de 6 rangées de dents et bénéficiant d'un débattement de 180 mm et d'une largeur de travail de 2,00 m.

Des composants de qualité confèrent au pick-up une longévité exceptionnelle, même dans les conditions extrêmes.

## Commande par came

La forme des cames assure un déplacement optimal des dents. En effet, les dents en position traînante rentrent en contact avec le fourrage avec un angle optimal. Elles transfèrent en douceur le fourrage vers le haut, avec un régime de rotation parfaitement adapté, pour le libérer à l'endroit défini pour la reprise par le rotor. La dent s'efface en position verticale pour éviter l'effet « peigne ».



# Efficacité et performance



## Pick-up pendulaire à cames

### Capacité de ramassage maximale

Le pick-up pendulaire à 6 rangées de dents combine performance de ramassage très élevée et sécurité d'utilisation maximale.

Les fenêtres climatiques devenant de plus en plus courtes, le temps devient un facteur toujours plus important pour la récolte du fourrage. Par conséquent, ce pick-up a été développé tout spécialement pour les demandes de performances toujours croissantes. Il combine grande performance de ramassage, même à vitesses élevées, et grande qualité de fourrage, même dans les conditions difficiles.

## Adaptation au sol performante

Deux bâtis porteurs articulés confèrent au pick-up une grande liberté de mouvement. Ce pick-up poussé, monté sur ressort de suspension garantit une pression faible préservant les sols. Deux roues de jauge pivotantes 16x6,5-8, réglables en hauteur, sont disposées exactement à hauteur des dents et assurent un suivi du sol et une tenue dans les courbes parfaits.

- Débattement unique de 180 mm pour un suivi du sol et un passage par dessus les contours précis
- Arrêt automatique du pick-up sur TORRO D pour le déchargement avec les rouleaux doseurs

# TORRO COMBILINE



## TORRO sans rouleaux doseurs

La TORRO permet une performance de déchargement maximale au silo.

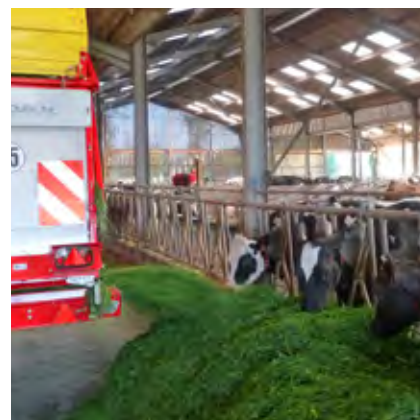

## TORRO avec rouleaux doseurs

Les rouleaux doseurs permettent un déchargement rapide et régulier.

### Porte arrière multifonction

L'angle d'ouverture de la porte arrière se règle depuis le siège du tracteur pour minimiser l'influence éventuelle du vent.

- Sécurité sur l'entraînement des rouleaux tarée à 1700 Nm
- Tendeur de chaîne automatique
- Rampe de graissage centralisée facilement accessible
- 3ème rouleau doseur en option

### Déchargement à la carte avec le tapis de déchargement latéral

Le tapis de déchargement latéral, proposé en option, a une largeur de 890 mm avec un entraînement hydraulique.

- Déchargement à droite ou à gauche
- Fixation porte arrière spéciale étables basses

# Efficacité et performance



## POWERMATIC PLUS

Le cœur de la gamme TORRO est robuste, performant et adapté aux puissances tracteurs les plus élevées. Le rotor et son boîtier d'entraînement assurent de grosses performances de coupe et de compression de fourrage.

Les étoiles à pointes larges du rotor à 8 rangées de dents assurent une performance de transfert maximale, même en présence de fourrage humide et court.

Le rotor de chargement, avec 8 rangées de dents disposées en étoiles et un diamètre de 800 mm, transfère activement et avec un minimum d'effort le fourrage au travers du dispositif de coupe courte 34 mm.

Pour une préservation maximale du boîtier, même sous fortes contraintes, la fixation a lieu directement sur le châssis du dispositif de chargement.

La forme optimisée des dents, en combinaison avec la grande largeur des racleurs, permet d'atteindre de très grandes densités de fourrage dans la caisse.

Les étoiles sont en acier au bore trempé Durostat 500 de 10 mm d'épaisseur et résistent ainsi aux efforts extrêmes. Pour obtenir un positionnement précis et une robustesse maximale, les quatre quarts constituant les étoiles sont individuellement enfilés sur le tube central puis soudés entre eux.

Les racleurs sont fixés individuellement par boulons. Grâce à la face arrière de 20 mm de large en acier Hardox, ils assurent une forte compression du fourrage en fonction du réglage du chargement automatique.



## Fond mouvant abaissé à l'avant

Le fond mouvant a été abaissé de 150 mm à l'avant. Le stock de fourrage est transféré régulièrement vers l'arrière, ce qui permet un déchargement performant avec une consommation minimale de puissance. Quatre chaînes robustes assurent un déchargement rapide.

- Un moteur deux vitesses est proposé en standard pour une vitesse de fond mouvant pouvant aller jusqu'à 18 m/mn.
- Entraînement du fond mouvant par le centre

La fiabilité du fond mouvant PÖTTINGER est garantie pour de longues années. Les planches de fond sont traitées sous pression pour une grande longévité. Elles sont rainurées, pressées dans le châssis et vissées. Les barrettes trempées sont divisées et décalées. Les points de graissage des arbres du fond mouvant sont situés sur le côté de la remorque.

## Load Sensing

Les remorques ensileuses PÖTTINGER disposent du Load Sensing en standard. Le débit d'huile nécessaire est continuellement mesuré et adapté aux besoins. Il en résulte donc aucun risque d'échauffement d'huile et une économie de puissance jusqu'à 20 ch (15 kW).

## Déchargement automatique

Une pression sur le terminal suffit. Le déchargement automatique commande automatiquement toutes les fonctions - porte arrière, fond mouvant et déclenchement des rouleaux doseurs. L'ouverture maximale permet un déchargement rapide. Le déchargement automatique facilite le travail du chauffeur et préserve la remorque.

# Rentabilité



## Le procédé de récolte économique

Le choix du procédé de récolte efficace doit être adapté aux contraintes et aux conditions locales de chaque exploitation.

Dans des conditions très diverses, différents procédés de récolte peuvent être efficaces et correspondre au mieux à votre chaîne de récolte. Le besoin en personnel et en matériels est également déterminant dans le choix.

La remorque peut, en un seul passage, ramasser, couper, comprimer et transporter, le tout avec une seule machine. Le chantier avec remorque se nomme couramment une « récolte à deux personnes. » Les remorques modernes sont généralement proposées en version multifonctionnelle et correspondent ainsi à une remorque de transport à part entière. La grande polyvalence d'utilisation (charger et transporter) permet d'optimiser la machine.

Le procédé de récolte à la remorque garantit une qualité de fourrage et d'ensilage maximale à un coût réduit et correspond par conséquent à une méthode d'avenir.

## Préservation des sols avec une technique performante

Des volumes croissants, des distances parcelles/silo toujours plus élevées et des vitesses très importantes exigent des essieux robustes tout en préservant les sols, en tandem ou en tridem et équipés de pneus offrant de grandes surfaces de contact.

Une technique performante combinée avec des pneumatiques préservant les sols participent à la préservation de la santé des sols et de la couche végétale.

Des sols compactés ont une incidence directe sur vos résultats. Des ornières profondes coûtent jusqu'à 10 % de carburant en plus. Des sols compactés peuvent occasionner jusqu'à 20 % de coûts supplémentaires en engrais.



# TORRO COMBILINE



## Préservation des fourrages et rentabilité au plus haut niveau

Un chargement avec une transmission de puissance régulière sans pointes d'effort - voilà ce qui caractérise une remorque moderne équipée d'un chargement automatique. Deux capteurs sur la paroi frontale, combinés avec le capteur de couple sur le boîtier, assurent une structure de fourrage optimale, même dans des conditions de récolte difficiles et hétérogènes. Le type de chargement peut être adapté confortablement depuis la cabine. Ainsi, le volume disponible peut toujours être utilisé au mieux.

## Gestion efficace des coûts - la clé de la réussite

"La remorque permet vraiment de réduire les coûts. On a besoin de moins de personnel et le sol est moins tassé car on n'a besoin que d'une et non deux, trois, voire même quatre ou cinq machines sur la parcelle. La remorque a donc plusieurs avantages. "

Steven Bowen  
Entrepreneur  
Church Stretton, Grande Bretagne

# Rentabilité

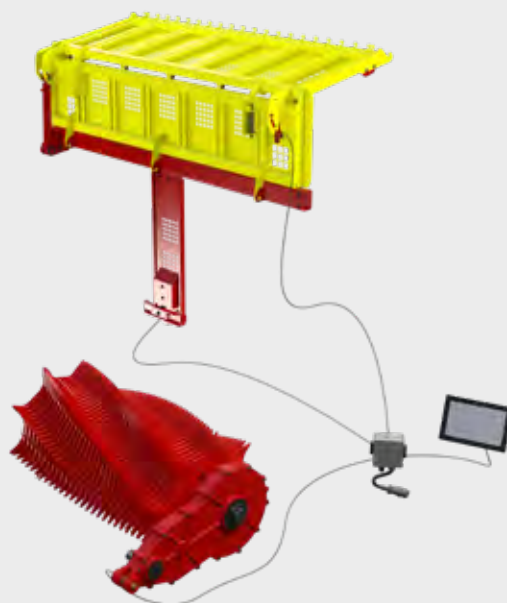

## Chargement automatique

Le chargement automatique, fourni de série, garantit une compression optimale et ainsi de grandes capacités de remplissage. Le fourrage est déjà comprimé dans le canal de chargement et le volume de chargement est ainsi utilisé au maximum.



Un capteur disposé au bas de la paroi frontale mesure la pression pour les fourrages humides et lourds et commande le fond mouvant.

Cela évite ainsi la formation de « bouillie » dû à des pressions trop élevées au niveau du rotor.

Le 2ème capteur disposé sur le volet de compression mesure la pression du fourrage. Le fourrage est comprimé de manière régulière et le volume de chargement est utilisé de manière optimale.

## Structure optimisée

La structure tôlée a été adaptée pour le transport d'ensilage. Elle ne nécessite aucun arceau, facilitant ainsi le chargement par le dessus. Le volet de compression unique par sa taille assure une parfaite compression du fourrage, permettant une utilisation optimale du volume de chargement. La nouvelle paroi frontale peut être équipée en option d'un repliage hydraulique pour la transformation en remorque de transport d'ensilage par exemple depuis le siège du tracteur.

# TORRO COMBILINE



## Utilisation en autochargeuse

Pour l'utilisation en remorque autochargeuse, le volet de compression est relevé et commande le fond mouvant. La densité du fourrage dans la remorque est réglable au niveau de ressorts et peut ainsi être adaptée à la puissance du tracteur.



## Remorque de transport

Pour une utilisation optimale du volume, le volet de compression est rabattu à la verticale le long du volet frontal.

Les garde-boues inclinés évitent toute accumulation de marchandise lors du chargement par l'ensileuse.



## Tôle de recouvrement du canal repliable

La tôle de recouvrement, proposée en option, évite la chute de fourrage dans le canal lors de l'utilisation comme remorque de transport. Chez PÖTTINGER, cette tôle est repliable et n'a donc pas besoin d'être démontée.



## Cordes de toit

Cordages avec bâche arrière pour des fourrages à faible densité spécifique.

Les cordes de toit sont faciles et rapides à démonter. Elles permettent de conserver une densité plus importante du fourrage.

Elles évitent ainsi des pertes de fourrage et augmentent le volume de chargement jusqu'à 3 m<sup>3</sup>.

# Sécurité d'utilisation



## Fiabilité

Des exigences de performance toujours plus élevées avec des fenêtres climatiques toujours plus courtes : il est d'autant plus important d'avoir à disposition une machine fiable.

Les TORRO assurent une fiabilité maximale et une capacité de ramassage élevée même dans des conditions difficiles.

## Pick-up pendulaire à cames

Le pick-up à 6 rangées de dents est commandé de chaque côté par une came en acier.

Ses dents sont en position légèrement traînante et s'adaptent parfaitement aux contours du terrain. C'est la garantie d'un fourrage propre.

L'utilisation de presque toute la longueur de la dent avant son effacement permet une transmission parfaite du fourrage depuis le pick-up vers le rotor.

Le faible régime de rotation évite au fourrage l'effet « peigne ». Il est activement convoyé vers le rotor.

Un débit maximum est ainsi garanti avec des grandes vitesses d'avancement, tout comme une grande capacité d'avalement, fiable dans toutes les conditions de récolte.

# TORRO COMBILINE



"Une attention toute particulière à la valeur nutritive de la ration de base"

"L'essieu tridem à commande hydraulique, très peu tirant et offrant une parfaite tenue dans les pentes, est primordial pour nos conditions particulières avec beaucoup de terrains marécageux.

Nous possédons notre propre TORRO 8010L COMBILINE pour être indépendant et profiter des conditions optimales de récolte.

Nourrissant nos animaux exclusivement à l'herbe, nous portons une attention toute particulière à la valeur nutritive de la ration de base et nous apprécions par conséquent le pick-up des TORRO, puisqu'il charge proprement et préserve le sol.

L'énorme capacité de chargement et la faible puissance requise rendent la TORRO particulièrement performante."

Marcus Kirchmann  
Exploitant laitier  
Allgäu | Allemagne

# Sécurité d'utilisation



## Qualité et robustesse

Le châssis robuste est constitué de profilés en acier à grains fins QSTE. Châssis et montants sont boulonnés par vis à pas fins et non soudés. Des montants, constitués de profilés et disposés à écartement réduit, confèrent une très grande stabilité.



## Qualité de composants élevée

Une performance élevée et durable est un engagement fort chez PÖTTINGER. L'utilisation de composants de grande qualité est dans ce cas un critère essentiel. C'est pour cela que nos pièces sont conçues avec des matériaux de haute qualité.

## Contrôle continu et développement

Chez PÖTTINGER, afin de poursuivre le développement de notre gamme de produits, nous investissons en permanence dans la recherche et le développement ainsi que dans l'installation d'un centre de test permanent au sein du centre de recherche et d'innovation (TIZ), pièce maîtresse du processus qualité. Nous y testons nos machines dans des conditions d'utilisation proches de la réalité pour n'offrir que le meilleur à nos clients. Le centre de test compte parmi les plus modernes dans le monde en matière d'équipement agricole.

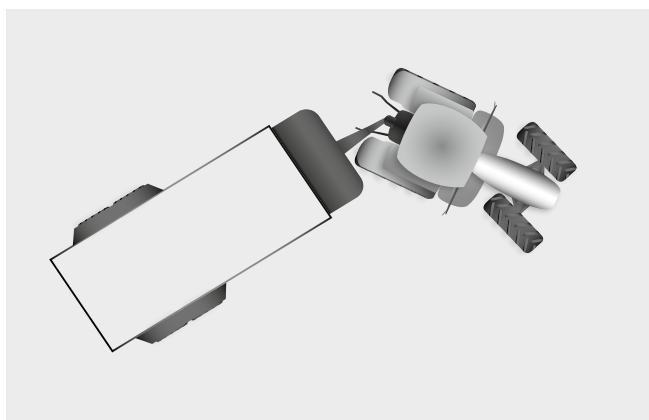

## Attelage facile

Selon le tracteur et ses pneumatiques, la conception élancée du timon permet des angles de braquage jusqu'à 60°.

Tous les flexibles et câbles de branchement sont rangés soigneusement grâce au support prévu à cet effet.



## Timon haut ou timon bas

2 t, 3 t ou 4 t de charge sur le timon. Suspension hydraulique du timon en standard.

Pour offrir encore plus de confort, une mise en position travail / transport automatique est proposée en option.



## Essieu directeur à commande hydraulique

L'attelage répond à la norme DIN ISO 26402 et garantit un suivi précis, même dans les pentes et sur le silo.

- Conception compacte et fiable
- Barre de commande avec arrêt automatique pour un attelage par une seule personne



## Essieu directeur à commande électro-hydraulique

L'adaptation de l'angle de braquage en fonction de la vitesse d'avancement garantit une grande sécurité à vitesse élevée et une grande maniabilité dans les courbes serrées. Angle de braquage plus important au champ pour préserver la couche végétale et augmenter la maniabilité. Angle de braquage plus faible sur la route à vitesse élevée pour plus de sécurité. Les essieux tandem et tridem n'ont qu'une seule barre de commande.

# Sécurité d'utilisation





# TORRO COMBILINE



## Essieu avec suspension à ressorts paraboliques

- Essieu 18 tonnes à suspension par ressorts paraboliques 22,5"
- Essieu 18 tonnes à suspension par ressorts paraboliques et barre stabilisatrice 26,5"
- Compensateurs de niveau robustes
- Essieu suiveur

En option :

- Essieu directeur mécanique
- Essieux tridem directeurs à commande électronique
- Assistance à la conduite – « essieu suiveur intelligent »
- EBS - freinage électronique avec RSP - « Roll Stability Program »

## Essieux à suspension hydropneumatique

- Essieux suiveurs à suspension hydropneumatique 20 t avec pneus 26,5"

En option :

- Essieu directeur mécanique
- Assistance à la conduite avec « l'essieu suiveur intelligent » - verrouillage de l'essieu grâce au dispositif de reconnaissance du sens d'avancement et capteur d'inclinaison en option
- Essieu directeur à commande électronique
- EBS - freinage électronique avec RSP - « Roll Stability Program »
- Releveur d'essieu en tridem
- Dispositif de pesée

La remorque est équipée selon la nouvelle directive « (EU) 2015/68 » et répond ainsi aux dernières normes en vigueur.

# Sécurité d'utilisation



## Essieu avec suspension à ressorts paraboliques

Les balanciers de compensation prennent en charge les forces de freinage pour une répartition uniforme des efforts sur toutes les roues et des temps de réaction exceptionnels.

- Grand espacement entre portées de ressorts, 1 100 mm à l'avant et 856 mm à l'arrière
- Des balanciers longitudinaux robustes prennent en charge les forces de freinage et le maintien des essieux
- Essieu suiveur (en standard) pour la préservation de la couche végétale malgré les tonnages élevés

## Essieu 18 tonnes à suspension par ressorts paraboliques 22,5"

Avec une charge de 18 tonnes, ces essieux vous permettent de travailler même dans les conditions les plus difficiles.

Cet essieu offre, avec des pneumatiques de 22,5", un centre de gravité très bas pour les terrains en pentes.

## Essieu à suspension par ressorts paraboliques 26,5", 18 tonnes

Les pneumatiques de 26,5" offrent une résistance au roulement encore plus faible dans les conditions difficiles ou sur le silo.

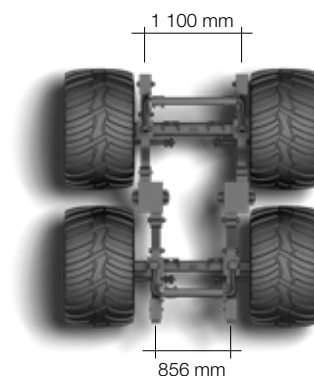



## Essieu à suspension par ressorts paraboliques et stabilisateurs transversaux

Les stabilisateurs transversaux vous offrent 20 % de stabilité en plus, une répartition optimale des charges et une meilleure tenue dans les pentes et les courbes. Une barre de torsion sur chaque essieu relie les paquets de ressorts disposés de chaque côté avec le châssis. Elle transfère automatiquement une partie de la surcharge naissante d'un côté vers le côté opposé.



## Essieu directeur à commande hydraulique

L'essieu directionnel nécessite un attelage par boule 80 mm selon norme ISO DIN 26402 qui représente le seul attelage sans jeu, garantissant ainsi un fonctionnement fiable dans les pentes et sur le silo.

Il comprend une barre de commande avec boule K50 et arrêt automatique pour un attelage par une seule personne.

## Essieu directeur à commande électronique

Pour augmenter encore votre sécurité et votre confort de conduite sur la route et dans les champs, vous pouvez compléter votre TORRO avec une commande électronique des essieux directeurs.

Au contraire de la commande mécanique des essieux directeurs, le calculateur de sécurité commande simultanément avec une seule unité hydraulique, les vérins de prise d'angle et les vérins de commande des essieux.

L'essieu est commandé par un terminal à part.

Vous avez ainsi le choix entre plusieurs positionnements des essieux :

- 1 Utilisation normale
- 2 En crabe
- 3 Offset

## Assistance à la conduite - "essieu suiveur intelligent"

Pour vous permettre, même sans ISOBUS, de verrouiller automatiquement l'essieu dans toutes les conditions d'utilisation.

Un capteur enregistre le sens d'avancement et la vitesse pour un verrouillage automatique de l'essieu dans la plage de vitesse que vous aurez préalablement définie.

Le capteur de pente verrouille également l'essieu lorsqu'une valeur limite prédéfinie est atteinte. Si la valeur d'angle définie est dépassée, une alarme sur l'écran vous avertit simultanément.

# Sécurité d'utilisation



## Confort de conduite avec l'essieu à suspension hydropneumatique

Les essieux hydropneumatiques bénéficient d'une grande distance de 1 085 mm entre les portées pour une sécurité totale dans toutes les conditions de circulation.

Une augmentation impressionnante du confort de conduite a été atteinte grâce à un choix judicieux des caractéristiques de la suspension. L'utilisation d'accumulateurs séparés pour la conduite à vide ou sous charge augmente considérablement le confort de conduite.

Un des avantages décisifs de ce nouveau type d'essieu à suspension hydropneumatique réside dans le guidage des essieux par des tirants longitudinaux. Ainsi, l'essieu bénéficie d'une tenue dans les pentes exceptionnelle et une grande sécurité de conduite à vitesse élevée.

Le grand débattement des essieux, jusqu'à 270 mm, assure une meilleure tenue dans les pentes au champ, au silo et sur les chemins cabossés.

- Suspension avec verrouillage mécanique très performante
- Large portée des ressorts avec effet de stabilisateur transversal – essieux et lames de ressort forment une unité
- Grand confort de conduite sur route et dans les parcelles
- Freinage optimal grâce à la répartition des charges sur les essieux





## Essieu tandem hydropneumatique

Suspension hydropneumatique avec charge 20 t.  
Performance inégalée au silo et grand confort de conduite  
au champ et sur la route. Les tirants longitudinaux robustes  
prennent en charge les forces de freinage et le maintien des  
essieux.



## Essieu tridem hydropneumatique

Cet essieu est proposé sur les TORRO 7010 et 8010.

Avec essieux directionnels pour un poids total de 31 tonnes.

L'essieu tridem PÖTTINGER répartit de grosses charges sur de grandes surfaces d'appui. La pression au sol reste très faible.

Le grand débattement permet une parfaite répartition des forces de freinage sur tous les essieux. La pression au sol diminue ainsi en moyenne de 0,2 bars.

Il permet en même temps une très bonne tenue dans les pentes et sur le silo.



## Dispositif de pesée pour les essieux à suspension hydropneumatique

Le dispositif de pesée, proposé en option sur les TORRO, permet une pesée dynamique à titre indicatif pendant les déplacements et précise\* à l'arrêt.

En cas de dépassement de la valeur maximale que vous aurez définie, vous obtenez un signal sonore et visuel sur le terminal.



## Releveur d'essieu en tridem

La fonction releveur d'essieu vous permet d'augmenter exceptionnellement pendant une courte durée, la charge maximale.

Un clapet de sécurité baisse l'essieu automatiquement en cas de surcharge et protège ainsi la remorque d'une surcharge non autorisée.

La commande a lieu confortablement depuis le terminal.

\*Tolérances des mesures +/- 2,5 %.

# Commande intelligente et terminaux ISOBUS



## Un langage commun

### Ainsi le tracteur et la machine peuvent communiquer, quelles que soient leurs marques

Communiquer avec le même langage, voilà ce que signifie le terme ISOBUS. La nécessité de ce dispositif a résulté du développement par chaque constructeur de sa propre solution électronique. Un problème pour chaque agriculteur qui possède un parc de machines de différents constructeurs.

ISOBUS permet une communication standardisée et universelle entre le tracteur et les outils grâce à des équipements et logiciels normalisés : un réel soulagement dans votre travail quotidien.

### Plus de confort grâce à l'ISOBUS

ISOBUS élimine les solutions individuelles et crée une communication standardisée et universelle entre le tracteur et les machines, qui doit être opérationnelle dès le branchement selon le principe „plug and play“ : Il suffit de brancher la prise ISOBUS et c'est prêt. Un seul terminal

remplace les nombreux terminaux de chaque machine dans la cabine du tracteur.

Source : [www.aef-online.org](http://www.aef-online.org)

### Une variété d'équipements adaptée à chaque besoin

Un dispositif ISOBUS moderne est constitué de différents composants, comprenant le tracteur, le terminal et la machine attelée. Cela dépend toujours des performances que doivent réaliser le terminal et la machine, ainsi que les options présentes. C'est là qu'entrent en jeu les fonctionnalités ISOBUS.

Les fonctionnalités ISOBUS s'entendent aussi bien en modules indépendants qu'en éléments constitutifs de tout un dispositif ISOBUS. Ils entrent en activité dès qu'ils sont présents dans les équipements.

# Automatismes et électronique sur les machines agricoles



## Terminaux ISOBUS

Les terminaux EXPERT 75 et CCI 1200 permettent une commande professionnelle de toutes les machines ISOBUS de PÖTTINGER et des autres constructeurs. Les deux terminaux sont certifiés AEF.



## POWER CONTROL - terminal électronique

En option sur les modèles TORRO.

Avec le nouveau terminal POWER CONTROL, vous pouvez commander de nombreuses machines compatibles ISOBUS de PÖTTINGER. Les touches imprimées avec les symboles des fonctions de la machine représentent une caractéristique essentielle permettant une conduite intuitive, sans formation préalable du chauffeur.

L'écran tactile couleur de 5" permet la commande de fonctions supplémentaires et la saisie de données. L'écran spécial lisible de jour comme de nuit vous informe efficacement des réglages et positions de la machine.



## EXPERT 75 - terminal ISOBUS

En option sur les modèles TORRO.

Le terminal compact de 5,6" EXPERT 75 ISOBUS se commande aussi bien directement depuis l'écran tactile que par pression sur les touches ou par la mollette de sélection. Une commande d'une seule main est rendue possible grâce à la poignée. Le capteur de luminosité et le rétroéclairage des touches offrent un grand confort d'utilisation même la nuit.



## CCI 1200 Terminal ISOBUS

En option sur les modèles TORRO.

Le nouveau terminal 12" CCI 1200 ISOBUS offre à l'utilisateur une large palette de fonctionnalités. Le terminal se commande comme une tablette directement par pression sur l'écran tactile. Le défilement des menus est très simple et intuitif. Le capteur de luminosité intégré adapte automatiquement l'intensité lumineuse de l'écran.

# Echange de données entre constructeurs et sans fil

## Sans agrirouter

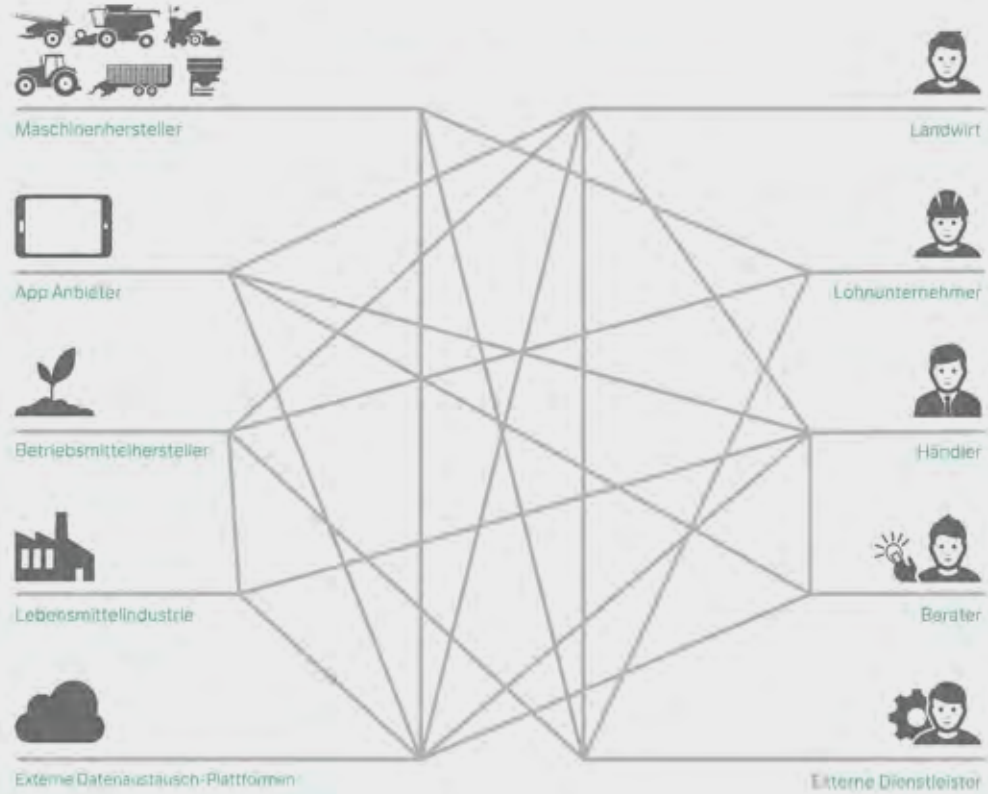

## Avec agrirouter

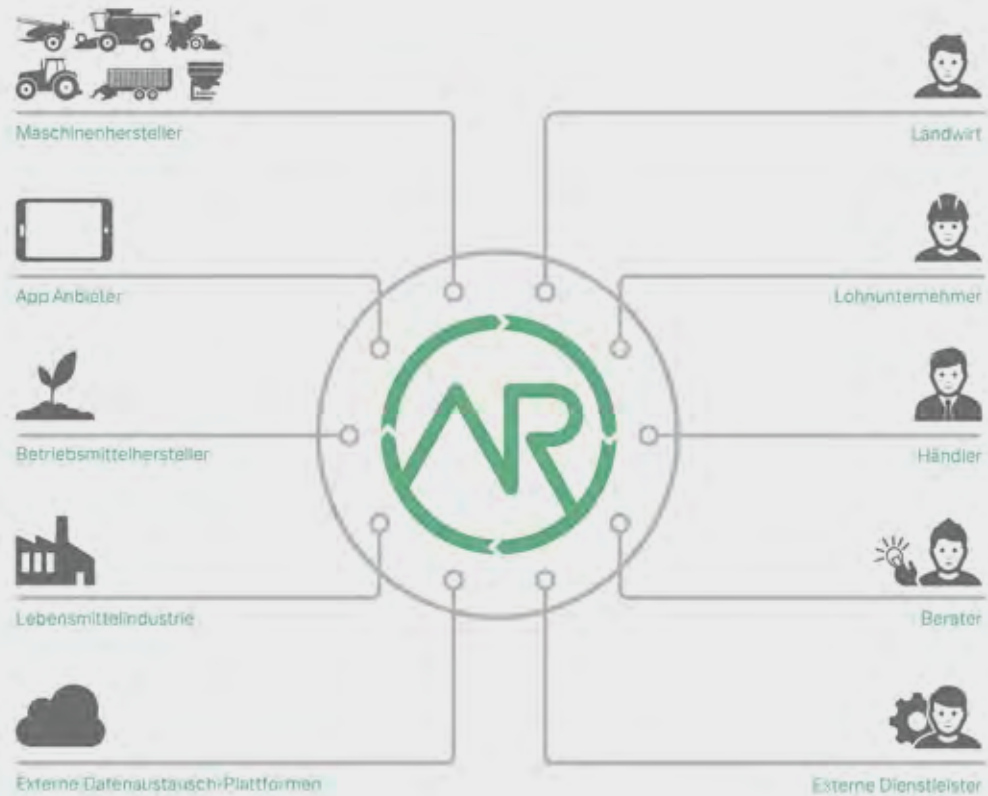



Grâce à la normalisation ISOBUS, des machines de différents constructeurs peuvent communiquer et échanger facilement des données entre elles. Pour pouvoir utiliser ces données également après la phase de travail, il est judicieux de pouvoir les importer et les traiter dans votre logiciel de management de l'exploitation. Si l'échange des données est devenu facile entre les constructeurs de machines agricoles, il n'en est pas de même entre les machines et les logiciels de différents fournisseurs. Il manquait jusque là des standards. C'est la raison pour laquelle différents constructeurs, dont PÖTTINGER, se sont regroupés pour créer la plateforme agrirouter. Agrirouter permet un échange de données, sans fils et indépendamment des marques, entre la machine et des logiciels et réduit à son minimum le nombre d'interfaces de communication au sein de la branche agricole.

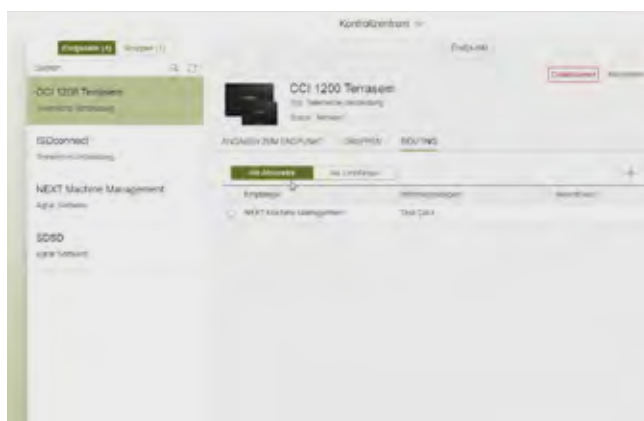

## "Plateforme d'échange de données" Agrirouter

Agrirouter est une plateforme d'échange de données basée sur le web. Par un accès gratuit, vous pouvez transmettre des données telles que des cartographies directement vers le terminal CCI 1200. A l'inverse, des données de votre machine peuvent être transmises directement vers l'ordinateur de bureau de l'exploitation.

### Transparence

Vous seul définissez les routes sur lesquelles agrirouter va transporter vos données.

### Sécurité des données

Agrirouter n'enregistre aucune donnée - vous gardez le contrôle.

## Nous sommes prêt pour l'agrirouter

Agrirouter peut être utilisé chez nous dans le domaine du semis en relation avec nos VITASEM et AEROSEM à entraînement électrique ou nos TERRASEM. Dans le domaine de la récolte, toutes nos remorques FARO, EUROPROFI, TORRO et JUMBO, compatibles ISOBUS, peuvent être raccordées à l'agrirouter.

Ces machines sont capables de documenter et de mettre à disposition des données concernant leurs performances. Ces données doivent être exportées sans fil sous format "ISOXML" par le terminal CCI 1200 du tracteur vers le bureau. A l'inverse, vous pouvez envoyer des données de votre ordinateur vers le terminal CCI 1200 dans votre tracteur. Vous n'avez plus besoin de clé USB. Votre parc de machines de marques différentes ne pose aucun problème pour l'échange de données, du moment qu'ils sont adhérents au consortium agrirouter.

Plus d'informations sur [www.my-agrirouter.com](http://www.my-agrirouter.com)

# Accessoires

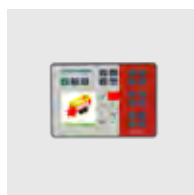

**POWER CONTROL**



**EXPERT 75  
CCI 1200**  
Terminal CCI ISOBUS



**Rouleau de jauge  
arrière pour pick-up**

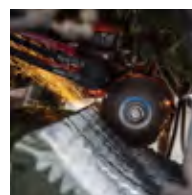

**Affûtage automatique  
AUTOCUT**



**TWIN BLADE**  
Couteau réversible

	POWER CONTROL	EXPERT 75 CCI 1200 Terminal CCI ISOBUS	Rouleau de jauge arrière pour pick-up	Affûtage automatique AUTOCUT	TWIN BLADE Couteau réversible
TORRO 5510 L COMBILINE	<input type="checkbox"/>	<input type="checkbox"/>	<input type="checkbox"/>	<input type="checkbox"/>	<input type="checkbox"/>
TORRO 5510 D COMBILINE	<input type="checkbox"/>	<input type="checkbox"/>	<input type="checkbox"/>	<input type="checkbox"/>	<input type="checkbox"/>
TORRO 6010 L COMBILINE	<input type="checkbox"/>	<input type="checkbox"/>	<input type="checkbox"/>	<input type="checkbox"/>	<input type="checkbox"/>
TORRO 6010 D COMBILINE	<input type="checkbox"/>	<input type="checkbox"/>	<input type="checkbox"/>	<input type="checkbox"/>	<input type="checkbox"/>
TORRO 6510 L COMBILINE	<input type="checkbox"/>	<input type="checkbox"/>	<input type="checkbox"/>	<input type="checkbox"/>	<input type="checkbox"/>
TORRO 6510 D COMBILINE	<input type="checkbox"/>	<input type="checkbox"/>	<input type="checkbox"/>	<input type="checkbox"/>	<input type="checkbox"/>
TORRO 7010 L COMBILINE	<input type="checkbox"/>	<input type="checkbox"/>	<input type="checkbox"/>	<input type="checkbox"/>	<input type="checkbox"/>
TORRO 7010 D COMBILINE	<input type="checkbox"/>	<input type="checkbox"/>	<input type="checkbox"/>	<input type="checkbox"/>	<input type="checkbox"/>
TORRO 8010 L COMBILINE	<input type="checkbox"/>	<input type="checkbox"/>	<input type="checkbox"/>	<input type="checkbox"/>	<input type="checkbox"/>
TORRO 8010 D COMBILINE	<input type="checkbox"/>	<input type="checkbox"/>	<input type="checkbox"/>	<input type="checkbox"/>	<input type="checkbox"/>

## Autres équipements

- L'essieu tandem est proposé avec pneumatiques ;  
710/50R26,5", 800/45R26,5"
- Essieu directeur à commande mécanique
- Essieu directeur à commande électrohydraulique
- Releveur d'essieu pour essieu tridem avec descente  
automatique
- Terminaux de commande
- Kit avec 2 ou 3 phares de travail LED
- Dispositif de pesée
- Couteaux DURASTAR
- Toit tôle
- Gyrophare
- Freins EBS
- Système vidéo
- Panneaux de signalisation
- Suspension hydraulique du pick-up
- Cordages avec bâche arrière
- Tapis de déchargement latéral

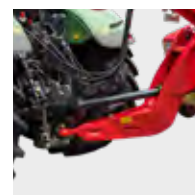
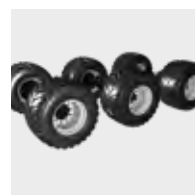
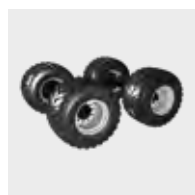
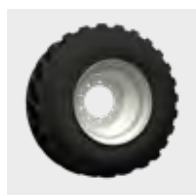
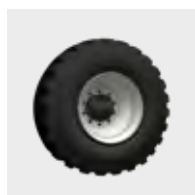

**Capteur de couple d'entraînement**

**Suspension à lames 22,5"**

**Essieu à suspension par ressorts paraboliques et stabilisateurs transversaux 26,5"**

**Essieu tandem hydropneumatique**

**Essieu tridem hydropneumatique**

**Timon bas, charge 3 / 4 t**

<input type="checkbox"/>	<input checked="" type="checkbox"/>	-	-	-	<input type="checkbox"/>
<input type="checkbox"/>	<input checked="" type="checkbox"/>	-	-	-	<input type="checkbox"/>
<input type="checkbox"/>	<input checked="" type="checkbox"/>	<input type="checkbox"/>	<input type="checkbox"/>	-	<input type="checkbox"/>
<input type="checkbox"/>	<input checked="" type="checkbox"/>	<input type="checkbox"/>	<input type="checkbox"/>	-	<input type="checkbox"/>
<input type="checkbox"/>	<input checked="" type="checkbox"/>	<input type="checkbox"/>	<input type="checkbox"/>	-	<input type="checkbox"/>
<input type="checkbox"/>	<input checked="" type="checkbox"/>	<input type="checkbox"/>	<input type="checkbox"/>	-	<input type="checkbox"/>
<input type="checkbox"/>	<input type="checkbox"/>	<input checked="" type="checkbox"/>	<input type="checkbox"/>	<input type="checkbox"/>	<input checked="" type="checkbox"/>
<input type="checkbox"/>	<input type="checkbox"/>	<input checked="" type="checkbox"/>	<input type="checkbox"/>	<input type="checkbox"/>	<input checked="" type="checkbox"/>
<input type="checkbox"/>	<input type="checkbox"/>	<input checked="" type="checkbox"/>	<input type="checkbox"/>	<input type="checkbox"/>	<input checked="" type="checkbox"/>
<input type="checkbox"/>	<input type="checkbox"/>	<input checked="" type="checkbox"/>	<input type="checkbox"/>	<input type="checkbox"/>	<input checked="" type="checkbox"/>

**Configurez votre propre machine.**

■ = standard, □ = option

# Données techniques

<b>TORRO L COMBILINE</b>	<b>Volumes de chargement DIN / avec cordages en 22,5" / 26,5"</b>	<b>Largeurs pick-up</b>	<b>Nombres de couteaux / écartements entre couteaux</b>	<b>Surfaces de chargement longueurs / largeurs</b>
5510 L COMBILINE	28 m <sup>3</sup>   29,5 m <sup>3</sup> / -	2,0 m	45 ctx / 34 mm	5,65/2,30 m
6010 L COMBILINE	31,5 m <sup>3</sup>   33 m <sup>3</sup> / 32 m <sup>3</sup>	2,0 m	45 ctx / 34 mm	6,33/2,30 m
6510 L COMBILINE	35 m <sup>3</sup>   36,5 m <sup>3</sup> / 35,5 m <sup>3</sup>	2,0 m	45 ctx / 34 mm	7,04/2,30 m
7010 L COMBILINE	40 m <sup>3</sup>   41 m <sup>3</sup> / 40 m <sup>3</sup>	2,0 m	45 ctx / 34 mm	7,72/2,30 m
8010 L COMBILINE	43 m <sup>3</sup>   44,5 m <sup>3</sup> / 43 m <sup>3</sup>	2,0 m	45 ctx / 34 mm	8,40/2,30 m

## **TORRO D COMBILINE**

5510 D COMBILINE	27 m <sup>3</sup>   28,5 m <sup>3</sup> / -	2,0 m	45 ctx / 34 mm	5,42/2,30 m
6010 D COMBILINE	30,5 m <sup>3</sup>   32 m <sup>3</sup> / 31 m <sup>3</sup>	2,0 m	45 ctx / 34 mm	6,10/2,30 m
6510 D COMBILINE	34 m <sup>3</sup>   35,5 m <sup>3</sup> / 34,5 m <sup>3</sup>	2,0 m	45 ctx / 34 mm	6,79/2,30 m
7010 D COMBILINE	38,5 m <sup>3</sup>   39,5 m <sup>3</sup> / 38,5 m <sup>3</sup>	2,0 m	45 ctx / 34 mm	7,47/2,30 m
8010 D COMBILINE	42 m <sup>3</sup>   43 m <sup>3</sup> / 42 m <sup>3</sup>	2,0 m	45 ctx / 34 mm	8,15/2,30 m

# TORRO COMBILINE

<b>Dimensions extérieures longueurs / largeurs</b>	<b>Hauteurs totales pneus 22,5" / 26,5"</b>	<b>Poids à vide standard</b>	<b>PTAC</b>
8,44/2,55 m	3,65   - m	8,25 t	22 t
9,12/2,55 m	3,65   3,78 m	8,45 t	22 t
9,80/2,55 m	3,65   3,78 m	8,65 t	24 t
10,48/2,55 m	3,73   3,86 m	8,95 t	31 t
11,16/2,55 m	3,73   3,86 m	9,15 t	31 t
8,92/2,55 m	3,65   - m	8,75 t	22 t
9,60/2,55 m	3,65   3,78 m	8,95 t	22 t
10,28/2,55 m	3,65   3,78 m	9,15 t	24 t
10,96/2,55 m	3,73   3,86 m	9,45 t	31 t
11,64/2,55 m	3,73   3,86 m	9,65 t	31 t



## MyPÖTTINGER – Tout simplement. À chaque instant. Partout.

### Profitez des nombreux avantages

MyPÖTTINGER correspond à notre portail client, qui vous propose des informations précieuses sur votre machine PÖTTINGER.

Accédez à des informations individuelles et des astuces utiles sur vos machines PÖTTINGER dans "mon parc machine". Ou informez-vous sur la gamme PÖTTINGER.

### Mon parc machine

Rajoutez vos machines PÖTTINGER dans le parc machine et donnez lui un nom. Vous accédez à des informations précieuses telles que : astuces utiles, notices d'utilisation, catalogues pièces, informations d'entretien, ainsi que tous les détails techniques et documentations.

### Informations sur la gamme de produits

MyPÖTTINGER vous propose pour toutes les machines à partir de l'année modèle 1997 des informations ciblées et spécifiques.

Scannez le QR-Code sur la plaque constructeur avec le smartphone ou la tablette ou saisissez confortablement sous [www.mypoettinger.com](http://www.mypoettinger.com), le numéro de série de votre machine depuis votre domicile. Vous obtiendrez de suite une multitude d'informations sur votre machine telles que : notices d'utilisation, informations sur les équipements, prospectus, photos et vidéos.

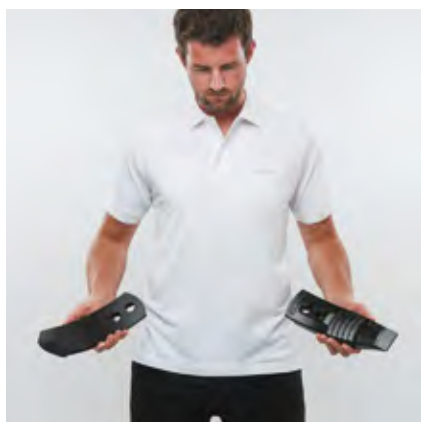

CLASSIC

**DURASTAR**

**DURASTAR PLUS**

## Misez sur l'original

Les pièces d'origine PÖTTINGER se distinguent par leur fonctionnalités exemplaires, leur sécurité d'utilisation et leur performance. Chez PÖTTINGER, nous nous sommes imposés ces exigences.

C'est pour cela que nos pièces originales PÖTTINGER sont conçues avec des matériaux de haute qualité. Chaque pièce de rechange et pièce d'usure est adaptée aux performances de la machine. Car différentes conditions d'utilisation et de sols nécessitent une adaptation individuelle.

Nous sommes aux côtés de nos clients et proposons avec les trois gammes de pièces d'usure CLASSIC, DURASTAR et DURASTAR PLUS, la bonne solution répondant à tous leurs besoins. Les pièces d'origine sont rentables car le savoir-faire ne se laisse pas copier !

## Leurs avantages

- Disponibilité immédiate et à long terme
- Longévité maximale grâce à des procédés de fabrication innovants et l'utilisation de matériaux de qualité
- Ajustement parfait évitant tout problème de fonctionnement
- Qualité de travail maximale grâce à l'adaptation optimale aux fonctionnalités de la machine
- Baisse des coûts et gain de temps grâce à des intervalles de remplacement des pièces d'usure plus longs
- Contrôle qualité strict
- Évolution continue par la recherche et le développement
- Fourniture de pièces dans le monde entier
- Prix attractifs et conformes au marché pour toutes les pièces d'usure

## Gammes de pièces

CLASSIC désigne la gamme de pièces d'usure standard. Nous définissons ainsi la référence pour les pièces originales PÖTTINGER en matière de qualité, rapport qualité / prix et fiabilité. DURASTAR – l'innovation sur le marché de la pièce d'usure – résistance, qualité, performance et fiabilité.

Conditions d'utilisation et sollicitations extrêmes de la machine sont tout à fait normales pour vous ? Alors, la gamme DURASTAR PLUS est la solution pour vous.



## Réussissez avec PÖTTINGER

- Une entreprise familiale depuis 1871
- Votre partenaire fiable
- Spécialiste des cultures et de la récolte
- Des innovations pertinentes pour un résultat exceptionnel
- Des racines en Autriche, mais présent dans le monde entier

## Récoltez la qualité

- Cette remorque performante et économique offre une qualité de fourrage et d'ensilage maximale grâce à une technologie de coupe courte innovante
- Sa capacité de ramassage, de coupe et de chargement est convaincante
- Rentabilité optimisée grâce à la grande polyvalence d'utilisation
- Grande sécurité d'utilisation grâce à la qualité élevée des composants

## Informez-vous :

### **PÖTTINGER Landtechnik GmbH**

Industriegelände 1  
4710 Grieskirchen  
Autriche  
Tél. +43 7248 600-0  
info@poettinger.at  
www.poettinger.at

### **PÖTTINGER France S.a.r.l.**

129b, la Chapelle  
68650 Le Bonhomme  
France  
Tél. +33 389 47 28 30  
info@poettinger.fr  
www.poettinger.fr

### **POETTINGER Canada Inc.**

460 Rue Robinson Sud  
Granby, QC, J2G 7N6  
Canada  
Phone +1 450 372 5595  
Fax +1 866 417 1683  
info@poettinger.ca  
www.poettinger.ca

### **PÖTTINGER Belgium BV.**

Adolphe Lacomblelaan, 69-71 B5  
1030 Brussel  
België  
Telefoon +32 2894 4161  
info@poettinger.be  
www.poettinger.be

### **PÖTTINGER AG**

Mellingerstrasse 11  
5413 Birmenstorf (Kt. Aargau)  
Schweiz  
Telefon +41 56 201 41 60  
info@poettinger.ch  
www.poettinger.ch